

Données connexion électrique Jusqu'à 101 kW	
Raccordement électrique	400V/3N PE 16A
Protection électrique	C 16A
Interrupteur RCD	Type A IΔN 30mA
TurboClean© intégré aux échangeurs (Option P)	
Nombre d'électrode EF185	2

Données techniques RHK-AK 50	
Largeur brute (mm)	662
Longueur brute (mm)	1640
Hauteur brute	1610
Largeur avec revêt. (mm)	860
Longueur avec revêt. (mm)	1583
Hauteur avec revêt. (mm)	1585
Contenance en eau (l)	205
Poids (kg)	1000
Surface échangeur (m ²)	4,50
Puissance nominale (kW)	50
Modulation de puissance (kW)	0-50
CO ² (%)	10
Rendement (%)	>90
Flux gaz de fumée (kg/sec)	0.0388
Température gaz fumée (°C)	150
Besoin en tirage avec ventilateur gaz fumée (Pa)	10
Besoin en tirage avec régulateur de dépression (Pa)	5
Résistance hydraulique 10K (mbar)	13,80
Résistance hydraulique 20K (mbar)	3,58
Pression maximale (bar)	3
Départ chauffage (pouces)	1 1/2
Retour chauffage (pouces)	1 1/2
Départ sécurité (pouces)	1
Retour sécurité (pouces)	1
Remplissage/Vidange (pouces)	1/2
Doigt de gant (pouces)	1/2
Conduit de fumées Ø (mm)	200
DeltaT préconisé (K)	15-20
Ouverture min. arrivée d'air (cm ²)	150
Débit fixe nécessaire pour contrôle retour sur 15K (m ³ /h)	2,87

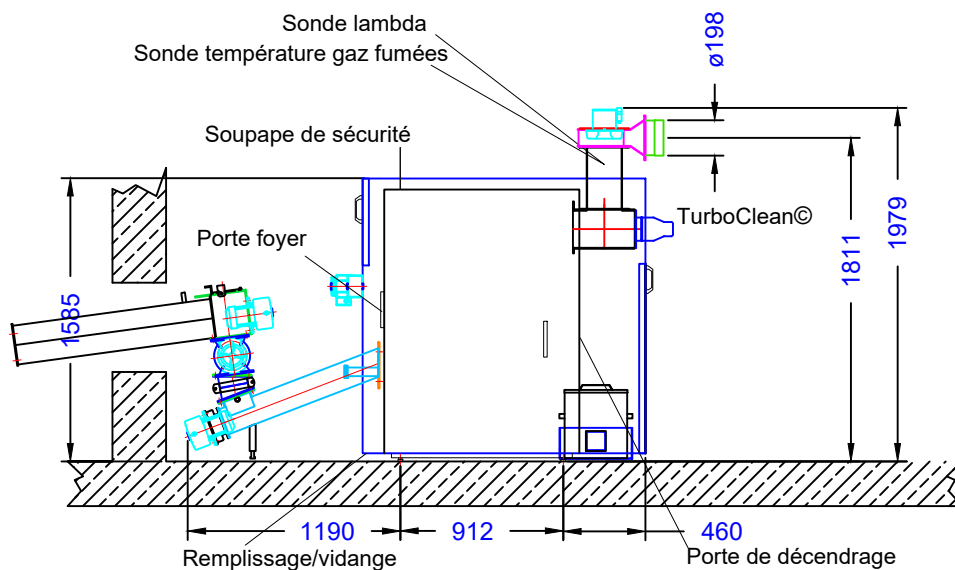

FACE ARRIERE

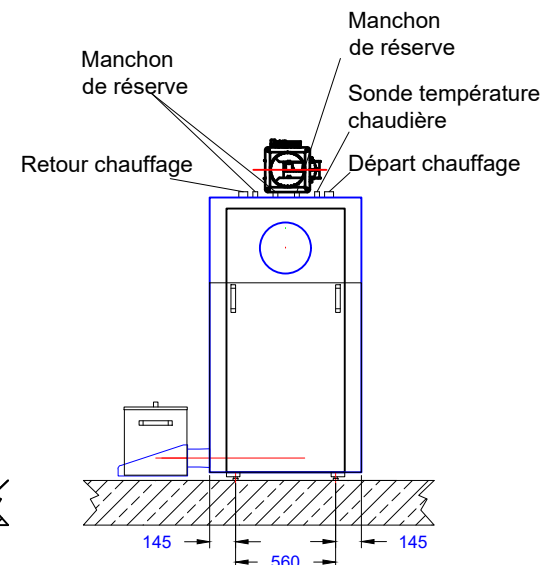

Il ne faut pas de socle béton sous la chaudière. La chaudière doit si possible être accessible sur trois faces. La vis d'alimentation ne doit si possible pas traverser la pièce. Sous réserve de modifications techniques destinées à l'amélioration du produit.